

GEZE
GC 401 RS
GC 402 WVS

DE Wind- und Regensensor Set
GB Wind- and Rain Sensor Set

DE Montageanleitung
GB Installation instructions

1 Symbole und Darstellungsmittel

Warnhinweise



In dieser Anleitung werden Warnhinweise verwendet, um Sie vor Sach- und Personenschäden zu warnen.

- ▶ Lesen und beachten Sie diese Warnhinweise immer.
- ▶ Befolgen Sie alle Maßnahmen, die mit dem Warnsymbol und Warnwort gekennzeichnet sind.

Warnsymbol	Warnwort	Bedeutung
	GEFAHR	Gefahren für Personen. Nichtbeachtung führt zu Tod oder schweren Verletzungen.
–	VORSICHT	Informationen zur Vermeidung von Sachschäden, zum Verständnis oder zum Optimieren der Arbeitsabläufe.

Weitere Symbole und Darstellungsmittel

Um die korrekte Bedienung zu verdeutlichen, sind wichtige Informationen und technische Hinweise besonders herausgestellt.

Symbol	Bedeutung
	bedeutet „Wichtiger Hinweis“
	bedeutet „Zusätzliche Information“
▶	Symbol für eine Handlung: Hier müssen Sie etwas tun. ▶ Halten Sie bei mehreren Handlungsschritten die Reihenfolge ein.

2 Produkthaftung

Gemäß der im Produkthaftungsgesetz definierten Haftung des Herstellers für seine Produkte sind die in dieser Broschüre enthaltenen Informationen zu beachten. Die Nichtbeachtung entbindet den Hersteller von seiner Haftungspflicht.

3 Sicherheitshinweise

- Diese Anleitung richtet sich an ausgebildetes Fachpersonal. Grundlegende Arbeitsschritte werden nicht erläutert.
- Evtl. Gewährleistungsansprüche setzen fachgerechte Montage, Installation und Wartung nach den Angaben des Herstellers voraus.
- Nur GEZE Originalteile für Reparaturarbeiten verwenden.
- Eigenmächtige Veränderungen an der Anlage schließen eine Haftung von GEZE für daraus resultierende Schäden aus.



GEFAHR

Die Gerätemontage und deren Anschluss darf nur durch eine Fachfirma nach den Vorschriften von VDE und des örtlichen EVUs vorgenommen werden.
Metallteile müssen wegen Blitzschutz entsprechend den rechtlichen Bestimmungen und Normen geerdet werden.

4 Produktbeschreibung

4.1 Anwendung

Automatische Melder zum wetterabhängigen Öffnen und Schließen von elektromotorisch betriebenen Gebäudeöffnungen im Lüftungsbetrieb.

4.2 Lieferumfang

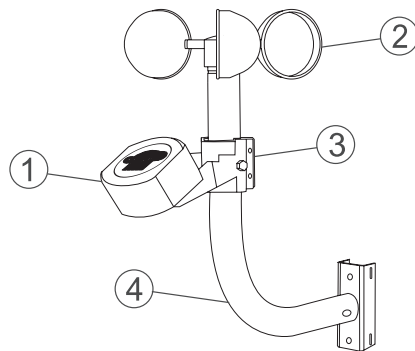

Windgeschwindigkeits- und Regensensor Set (Mat.-Nr. 140229)

- 1 Regensensor (24 V DC/AC) mit Gerätekonsole GC 401 RS
- 2 Windgeschwindigkeits-Sensor GC 402 WVS
- 3 Klemmring
- 4 Konsole (Aluminium) für Wand- oder Mastmontage

4.3 Produktmerkmale

Regensensor	Windgeschwindigkeits-Sensor
Anschluss 	Anschluss
<ul style="list-style-type: none"> ▫ Messprinzip: Leitwertmessung ▫ Sensor und Auswertung in einem Gerät ▫ Optische Anzeige des Schaltzustandes ▫ Hohe Sicherheit durch Vergusstechnik ▫ Vergoldete, korrosionsbeständige Sensor-Elektroden ▫ Beheizte Messfläche 	<ul style="list-style-type: none"> ▫ Messprinzip: Impulsmessung ▫ 3 Windschalen witterungsbeständigen Polyamid ▫ Wartungsfreie Kugellagerung durch Dauerschmierung

4.4 Technische Daten

Artikel	Regensensor	Windgeschwindigkeits-Sensor
Mat.-Nr.	140226	140227
Versorgungsspannung	24 V DC +/- 20%	24 V DC +/- 20%
Leistungsaufnahme	W max. 6	-
Kontakt	1 x Wechselkontakt, potentialfrei	-
Kontaktbelastung	max. 42 V, 5 A	-
Gehäuse	(PC+ABS)-Blends	Polyamid (PA66)
Schutzart	IP 65	33
Gehäusemaße (B x H x T)	mm ca. 100 x 90 x 40	ca. 250 x 250 x 80
Anschlusskabel	PVC	PVC
Kabellänge	m ca. 4,0 (5 x 0,75 mm ²)	ca. 3,0 (2 x 0,5 mm ²)
Umgebungstemperaturbereich	°C -20...+40	-20...+40
Abschaltverzögerung	min ca. 5,0	Abhängig von Einstellung in der Steuerung
Umschaltverzögerung	s ca. 1,0	
Anzeige	Schaltzustand	ohne
Ausstattung	<ul style="list-style-type: none"> ▫ Beheizte Messfläche ▫ Sensor, vergoldet 	<ul style="list-style-type: none"> ▫ Impulsgenerator ▫ wartungsfreies Lager
Lieferumfang	mit Wandkonsole	mit Klemmring
Lieferumfang Set zusätzlich:	Konsole (Aluminium) für Wand- oder Mastmontage	

5 Montage

- Die Sensoren sind an einer dem Wetter zugewandten Gebäudeseite zu montieren. Umliegende Gebäudeteile sowie elektrische Geräte dürfen deren Funktion nicht beeinträchtigen.
- Die Konsole muss auch bei extremen Wetterverhältnissen (Sturm) sicheren Halt gewährleisten.
- Metallteile müssen wegen Blitzschutz entsprechend den rechtlichen Bestimmungen und Normen geerdet werden.

5.1 Montage des Windsensors (ohne Regensensor) auf Mast Ø 20 - 35 mm

Der Schalterpunkt für den Windgeschwindigkeits-Sensor muss den örtlichen Gegebenheiten angepasst werden. Werkseitig ist die kleinste Windgeschwindigkeit eingestellt.



- Bei der Montage der Windschalen, auf Nut und Feder achten.
- Unbedingt darauf achten, dass beim Einschieben der Windschalen der Nabenstern gehalten wird. Wird das Gehäuserohr (Alu) gehalten, können Beschädigungen im Lager entstehen.
- ▶ Windschale soweit in die Führung einschieben bis **beide Halteklammern einrasten**.

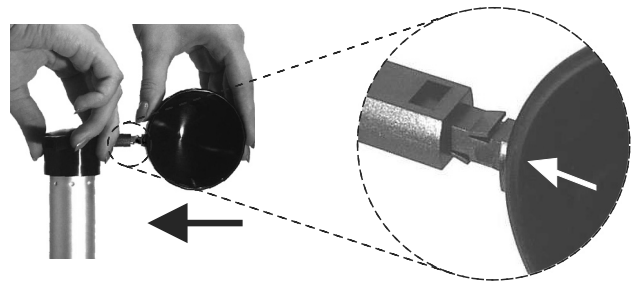

- ▶ Mutter (4) auf Schraube (3) drehen und in Klemmring (1) min.15 mm einschrauben.
- ▶ Gehäuserohr (5) in Klemmring (1) bis Anschlag stecken und Klemmschrauben (2) anziehen bis Windgeschwindigkeits-Sensor fest ist.
- ▶ Gehäuserohr (5) mit montiertem Klemmring (1) auf Mast stecken, mit Schraube (3) an Mast klemmen und mit Mutter (4) kontern.

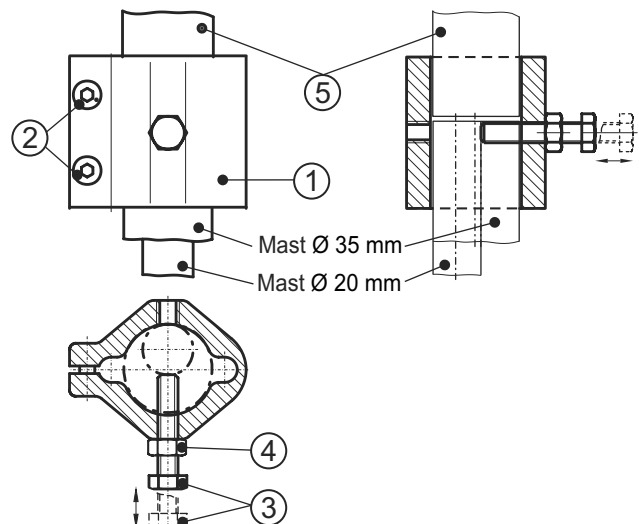

- 1 Klemmring
- 2 Klemmschrauben
- 3 Schraube
- 4 Mutter
- 5 Gehäuserohr

5.2 Montage von Wind- und Regensensor an Wand-/ Mastkonsole

- ▶ Kabel von Wind-/Regensensor (10) durch das Rohr des Wand-/Masthalters (7) führen.
- ▶ Schraube (3) in Klemmring (1) min. 15 mm einschrauben.
- ▶ **ACHTUNG:** Rohr (7) vorsichtig bis zum Anschlag in den Klemmring (1) schieben und darauf achten, dass das Kabel in der Kabeleinführung des Klemmrings liegt (siehe Ansicht Z), anschließend beide Schrauben (2) anziehen.
- ▶ Schraube (3) herausdrehen.
- ▶ Den Regensensor mit Halterung (8) mit beiden Schrauben (6) am Klemmring (1) festschrauben

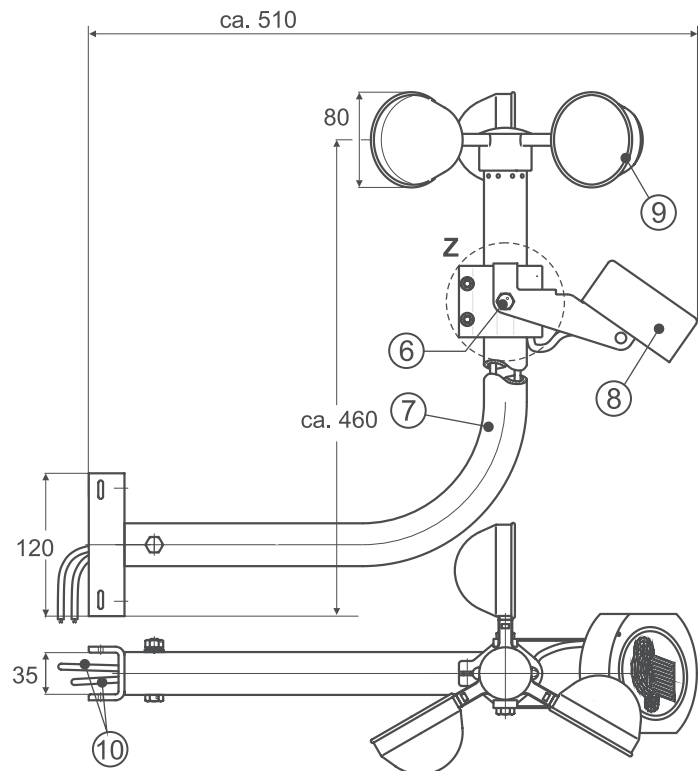
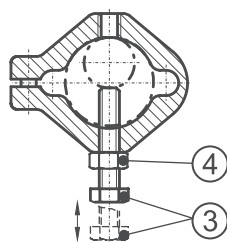

- 6 Befestigungsschraube der Konsole von Regensensor, dient auch als Anschlag von Wandkonsole und Windgeschwindigkeits-Sensor.
- 7 Wand- oder Mastkonsole
- 8 Regensensor mit Halterung
- 9 Windgeschwindigkeits-Sensor
- 10 Kabel von Wind-/Regensensor
- 11 Halterung von Regensensor
- 12 Kabeleinführung in Klemmring

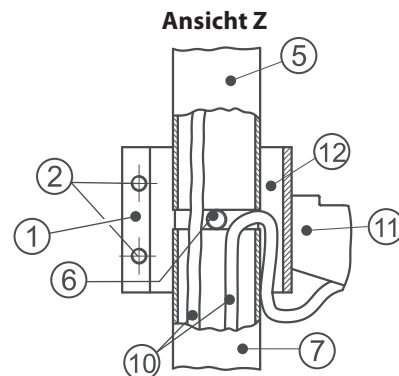

5.3 Abnahmeprüfung

Nach dem betriebsfertigen Einbau der Anlage ist am Verwendungsort deren einwandfreie Funktion und vorschriftsmäßige Installation durch eine Abnahmeprüfung festzustellen. Abnahmeprüfung durch autorisiertes Fachpersonal.

6 Wartung, Pflege, Reparatur

Um eine zuverlässige Funktion auf Dauer sicherzustellen, ist es unerlässlich, die Anlage von einer autorisierten Fachfirma reinigen und mindestens jährlich warten zu lassen.

Die Einbaufirma muss den Betreiber der Anlage auf diesen Teil der Montageanleitung aufmerksam machen, und diese sowie die Benutzerinformation dem Betreiber aushändigen.

1 Key to symbols

Warning



In these instructions, warnings are used to warn against material damage and injuries.

- ▶ Always read and observe these warnings.
- ▶ Follow all instructions marked with the warning symbol and the word WARNING.

Warning symbol	Warning	Meaning
	DANGER	Danger for people. Non-observance can result in death or serious injuries.
–	CAUTION	Information to prevent damage to property and to understand and optimise workflow.

Further symbols used in these instructions

Important information and technical notes are emphasised to illustrate the correct operation.

Symbol	Meaning
	means "Important note"
	means "Additional information"
▶	Symbol for a user action. Here you have to take an action. ▶ Observe the sequence if there are several action steps.

2 Product liability

According to the definition of manufacturer's liability for his products in the Product Liability Act, the information contained in this brochure are to be followed. Ignoring this information absolves the manufacturer from his liability.

3 Safety instructions

- Installation, commissioning and repairs must be performed by a specialist. Basic techniques are not explained.
- Warranty claims require professional installation and service according to the guidelines of the manufacturer.
- Use only GEZE original parts for repair work.
- Unauthorised modifications of the system excludes GEZE from the liability for any resulting damage.



DANGER

All electrical connections should be made by a properly electrician and connected in accordance with the appropriate standards of the country of installation.
Ground metal parts for protection against lightning according to the national safety regulations.

4 Product description

4.1 Application

Automatic detectors for electromotive opening and closing of building vents depending on weather in ventilation mode.

4.2 Scope of delivery

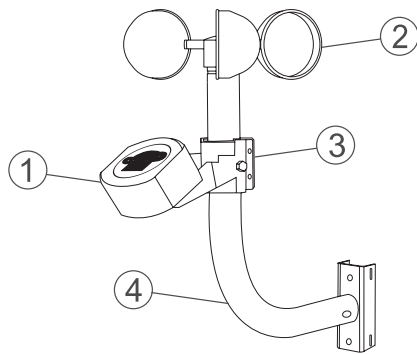

Wind speed and Rain Sensor Set (Mat.-No.: 140229)

- 1 Rain sensor (24 V DC/AC) with equipment bracket GC 401 RS
- 2 Wind speed sensor GC 402 WVS
- 3 Clamping Ring
- 4 Bracket (aluminium) for pole or wall mounting

4.3 Special Features

Rain sensor

Connection

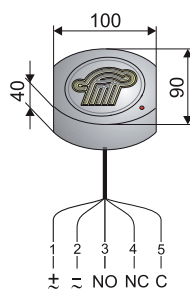

- Function principle: conductivity measurement
- Sensor and controller in the same housing
- Optical display for switching status
- High security through potting technology
- Corrosion resistant through gold-plated sensor
- Heated measuring surface

Wind speed sensor

Connection

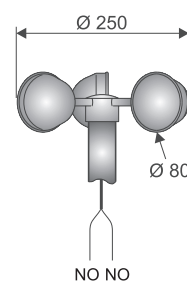

- Function principle : pulse measurement
- 3 wind shells made of weather-resistant polyamide
- Maintenance-free ball bearing by lifetime lubrication

4.4 Technical Data

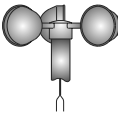
Item	Rain sensor	Wind speed sensor
		
Mat.-No.	140226	140227
Power supply	24 V DC +/- 20%	24 V DC +/- 20%
Power consumption	W max. 6	-
Contact	1 x changeover, potential-free	-
Contact rating	max. 42 V, 5 A	-
Housing	(PC+ABS)-Blends	Polyamide (PA66)
Protection class	IP 65	33
Housing dimensions (B x H x T)	mm ca. 100 x 90 x 40	ca. 250 x 250 x 80
Connection cable	PVC	PVC
Cable length	m ca. 4,0 (5 x 0,75 mm ²)	ca. 3,0 (2 x 0,5 mm ²)
Ambient temperature range	°C -20...+40	-20...+40
Turn-off delay	min ca. 5,0	depends on the settings of the control unit
Switch-over delay	s ca. 1,0	
Display	Switching status	without
Special feature	<ul style="list-style-type: none"> ▫ Heated measuring surface ▫ Sensor, gold-plated 	<ul style="list-style-type: none"> ▫ pulse generator ▫ maint.-free bearing
Scope of delivery	with bracket	with clamping ring
Delivery set in addition:	Bracket (aluminium) for pole or wall mounting	

5 Mounting

- The sensors have to be mounted on the weather side of building. Surrounding buildings and electrical equipment must not impair their function.
- The mounting bracket has to be fixed for extremely weather conditions.
- Ground metal parts for protection against lightning according to the national safety regulations.

5.1 Assembly of wind speed sensor (without rain sensor) on 20 - 35 mm pole

Adjust the wind speed setting for the specific situation of building (smallest value pre-set by the factory).



- Pay attention to groove and spring when assembly the wind shells.
- It is very important to hold the hub-star during fixing the wind shells. Don't hold the aluminium tube to avoid damages at the bearing!
- Click the shells into guidance, until engage **both holding clamps**.

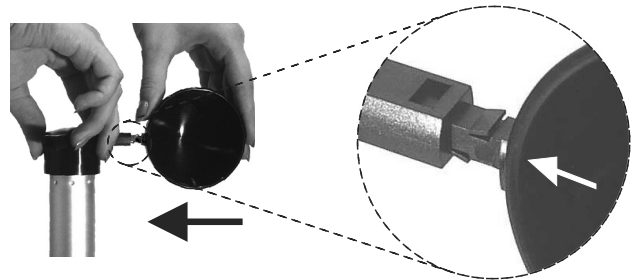

- ▶ Turn the nut (4) on screw (3) and screw both min. 15 mm into the clamp ring (1).
- ▶ Push the tube (5) into clamp ring (1) until limit stop, then tighten clamp screws (2) until the wind shells fixed
- ▶ Put tube (5) with mounted clamp ring (1) on pole. Then fix it with screw (3) on pole and counter the locknut (4).

- 1 Clamp ring
- 2 Clamp screws
- 3 Screw
- 4 Locknut
- 5 Tube

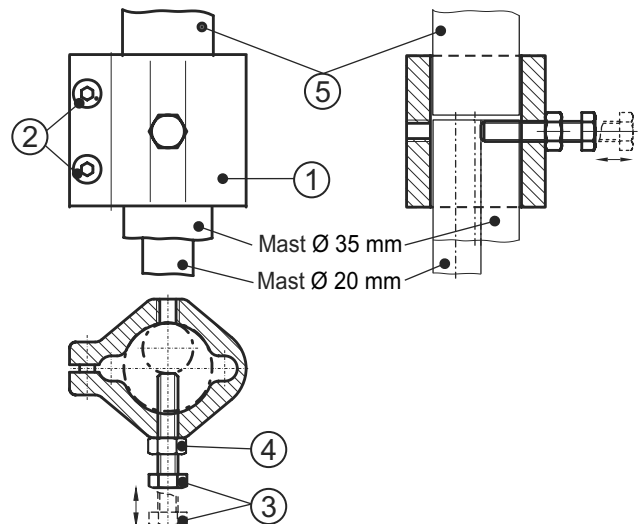

5.2 Pole and wall mounting of wind speed and rain sensor

- ▶ Lead the cables (10) of wind and rain sensor by the tube (7) of bracket
- ▶ Turn the screw (3) min. 15 mm into clamp ring (1).
- ▶ **NOTE:** Push carefully tube (7) into clamp ring (1) until limit stop. The cable must be only fixed in the cable input of the clamp ring (compare view Z). Then fix both screws (2).
- ▶ Turn screw (3) off.
- ▶ Then fix holding bracket of rain sensor (8) with both screws (6) at clamp ring (1).

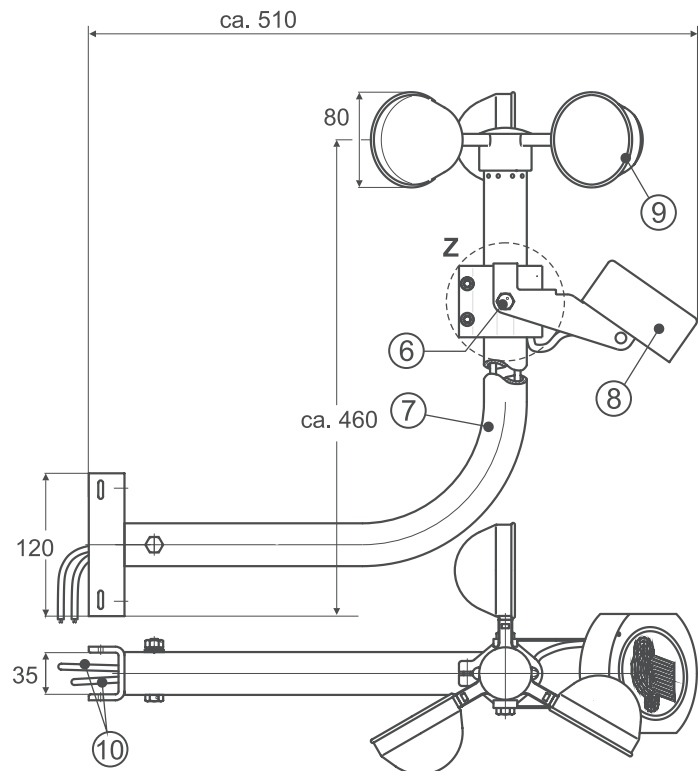
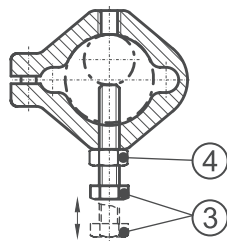

- 6 The bracket screw of rain sensor is also used as limit stop of wall bracket and wind speed sensor.
- 7 Bracket for pole or wall mounting
- 8 Rain sensor with holding bracket
- 9 Wind speed sensor
- 10 Trailing leads of wind speed & rain sensor
- 11 Holding bracket for rain sensor
- 12 Cable input for clamp ring

Ansicht Z

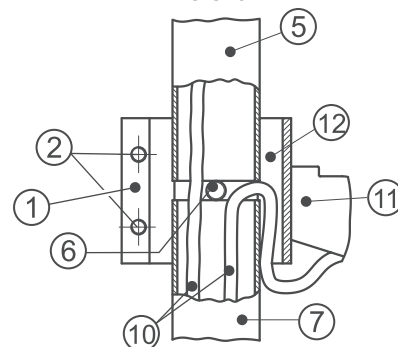

5.3 Testing for acceptance

An acceptance test must be carried out in order to ascertain the correct function and installation according to the regulations once the installation has been completed on site. Acceptance test to be performed by authorised personnel.

6 Maintenance, servicing, repairs

The wind and rain sensor set should be inspected at regular intervals, at least annually. Keep sensors and brackets clean for faultless operation.

The installing company must alert the operator of the system to this part of the mounting instructions and hand it over to the operator together with the user information.

Notizen / Notes:

EG-Konformitätserklärung EC-Declaration of Conformity CE-Déclaration de conformité

Der Hersteller

(The manufacturer, Le fabricant)

**GEZE GmbH,
Reinhold-Vöster-Straße 21-29
D-71229 Leonberg
Tel.: +49(0)7152/203-0**

erklärt hiermit, dass folgendes Produkt

(hereby declares that the following product, déclare par la présente que le produit suivant):

Produktbezeichnung

(Product designation,
Désignation du produit):

Wind- und Regensensor Set

(wind-and rain-sensor set, set de détection de vent et pluie)

Typenbezeichnung

(Type designation,
Désignation du modèle)

GC 401 RS + GC 402 WVS

Seriennummer / Baujahr

(Serial number, Numéro de série /
Year of manufacture,
Année de construction)

siehe Typenschild

(See identification plate, cf. plaque signalétique)

den Bestimmungen der Richtlinie Elektrische Betriebsmittel zur Verwendung innerhalb bestimmter Spannungsgrenzen (2006/95/EG) und Elektromagnetische Verträglichkeit (2004/108/EG) entspricht.

(complies with the provisions of the directive relating to electrical equipment designed for use within certain voltage limits (2006/95/EC) and the directive relating to electromagnetic compatibility (2004/108/EC).

(répond les dispositions des directives sur le matériel électrique destiné à être utilisé dans certaines limites de tension (2006/95/CE) et sur la compatibilité électromagnétique (2004/108/CE).)

Folgende Normen wurden angewandt

(The following standards have been applied,
Les normes suivantes ont été appliquées):

DIN EN 60730-1
DIN EN 61000-3-2
DIN EN 61000-3-3

DIN EN 61000-6-1
DIN EN 61000-6-3

Dokumentationsverantwortlicher war: Peter Igl / TBP5, Tel.: +49(0)7152/203-0

(The following party was responsible for the documentation: Peter Igl / TBP5, Tel.: +49(0)7152/203-0

Responsable de la documentation: Peter Igl / TBP5, Tél. : +49(0)7152/203-0.)



Leonberg, den 20. Dezember 2011



Hermann Alber
Geschäftsführer (Managing Director, Direction)

Germany
GEZE Sonderkonstruktionen GmbH
Planken 1
97944 Boxberg-Schweigern
Tel. +49 (0) 7930-9294-0
Fax +49 (0) 7930-9294-10
E-Mail: sk.de@geze.com

Germany
GEZE GmbH
Niederlassung Nord/Ost
Bühningstraße 8
13086 Berlin (Weissensee)
Tel. +49 (0) 30-47 89 90-0
Fax +49 (0) 30-47 89 90-17
E-Mail: berlin.de@geze.com

Germany
GEZE GmbH
Niederlassung West
Nordsternstraße 65
45329 Essen
Tel. +49 (0) 201-83082-0
Fax +49 (0) 201-83082-20
E-Mail: essen.de@geze.com

Germany
GEZE GmbH
Niederlassung Mitte
Adenauerallee 2
61440 Oberursel (b. Frankfurt)
Tel. +49 (0) 6171-63610-0
Fax +49 (0) 6171-63610-1
E-Mail: frankfurt.de@geze.com

Germany
GEZE GmbH
Niederlassung Süd
Breitwiesenstraße 8
71229 Leonberg
Tel. +49 (0) 7152-203-594
Fax +49 (0) 7152-203-438
E-Mail: leonberg.de@geze.com

Germany
GEZE Service GmbH
Reinhold-Vöster-Straße 25
71229 Leonberg
Tel. +49 (0) 7152-9233-0
Fax +49 (0) 7152-9233-60
E-Mail: service-info.de@geze.com

Germany
GEZE Service GmbH
Niederlassung Berlin
Bühningstraße 8
13086 Berlin (Weissensee)
Tel. +49 (0) 30-470217-30
Fax +49 (0) 30-470217-33
E-Mail: service-info.de@geze.com

Austria
GEZE Austria GmbH
Wiener Bundesstrasse 85
5300 Hallwang b. Salzburg
Tel. +43-(0)662-663142
Fax +43-(0)662-663142-15
E-Mail: austria.at@geze.com

Baltic States
GEZE GmbH Baltic States office
Dzelzavas iela 120 S
1021 Riga
Tel. +371 (0) 67 89 60 35
Fax +371 (0) 67 89 60 36
E-Mail: office-latvia@geze.com

GEZE GmbH
P.O.Box 1363
Reinhold-Vöster-Straße 21-29
71229 Leonberg
Germany

Benelux
GEZE Benelux B.V.
Leemkuil 1
Industrieterrein Kapelbeemd
5626 EA Eindhoven
Tel. +31-(0)40-26290-80
Fax +31-(0)40-26 290-85
E-Mail: benelux.nl@geze.com

Bulgaria
GEZE Bulgaria - Trade
Representative Office
61 Pirinski Prohod, entrance „B“,
4th floor, office 5,
1680 Sofia
Tel. +359 (0) 24 70 43 73
Fax +359 (0) 24 70 62 62
E-Mail: office-bulgaria@geze.com

China
GEZE Industries (Tianjin) Co., Ltd.
Shuangchenzhong Road
Beichen Economic Development
Area (BEDA)
Tianjin 300400, P.R. China
Tel. +86(0)22-26973995-0
Fax +86(0)22-26972702
E-Mail: Sales-info@geze.com.cn

China
GEZE Industries (Tianjin) Co., Ltd.
Branch Office Shanghai
Unit 25N, Cross Region Plaza
No. 899, Ling Ling Road,
XuHui District
200030 Shanghai, P.R. China
Tel. +86 (0)21-523 40 960
Fax +86 (0)21-644 72 007
E-Mail: chinasales@geze.com.cn

China
GEZE Industries (Tianjin) Co., Ltd.
Branch Office Guangzhou
Room 17C3
Everbright Bank Building, No.689
Tian He Bei Road
510630 Guangzhou, P.R. China
Tel. +86(0)20-38731842
Fax +86(0)20-38731834
E-Mail: chinasales@geze.com.cn

China
GEZE Industries (Tianjin) Co., Ltd.
Branch Office Beijing
Room 1001, Tower D
Sanlitun SOHO
No. 8, Gongti North Road,
Chaoyang District,
100027 Beijing, P.R.China
Tel. +86-(0)10-5935 9300
Fax +86-(0)10-5935 9322
E-Mail: chinasales@geze.com.cn

China
GEZE Industries (Tianjin) Co., Ltd.
Branch Office Singapore
21, Bukit Batok Crescent,
No. 23-75, Wcaga Tower,
Singapore 658065
Tel. +65-6846 1338
Fax +65-6846 9353
E-Mail: gezesea@geze.com.sg

France
GEZE France S.A.R.L.
ZAC de l'Orme Rond
RN 19
77170 Servon
Tel. +33-(0)1-606260-70
Fax +33-(0)1-606260-71
E-Mail: france.fr@geze.com

Tel.: 0049 7152 203-0
Fax: 0049 7152 203-310
www.geze.com

Hungary
GEZE Hungary Kft.
Bartók Béla út 105-113.
Budapest
H-1115
Tel. +36 (1) 481 4670
Fax +36 (1) 481 4671
E-Mail: office-hungary@geze.com

Iberia
GEZE Iberia S.R.L.
Pol. Ind. El Pla
C/Comerc, 2-22, Nave 12
08980 Sant Feliu de Llobregat
(Barcelona)
Tel. +34 9-02 19 40 36
Fax +34 9-02 19 40 35
E-Mail: info@geze.es

India
GEZE India Private Ltd.
MF2 & 3, Guindy Industrial Estate
Ekkattuthangal
Chennai - 600 097
Tamilnadu
Tel. +91 (0) 44 30 61 69 00
Fax +91 (0) 44 30 61 69 01
E-Mail: office-india@geze.com

Italy
GEZE Italia Srl
Via Giotto, 4
20040 Cambiagio (MI)
Tel. +3902950695-11
Fax +3902950695-33
E-Mail: italia.it@geze.com

Italy
GEZE Engineering Roma Srl
Via Lucrezia Romana, 91
00178 Roma
Tel. +3906-7265311
Fax +3906-72653136
E-Mail: roma@geze.biz

Kazakhstan
GEZE Central Asia
050061, Almaty, Kasakhstan
Rayimbek ave. 348, A, office 310
Tel. +7 (0) 72 72 44 78 03
Fax +7 (0) 72 72 44 78 03
E-Mail: office-kazakhstan@geze.com

Poland
GEZE Polska Sp.z o.o.
ul. Annopol 21
03-236 Warszawa
Tel. +48 (0)22 440 4 440
Fax +48 (0)22 440 4 400
E-Mail: geze.pl@geze.com

Romania
GEZE Romania S.R.L.
IRIDE Business Park
Building nr. 10, level 2
Str. Dimitrie Pompei nr. 9-9a
RO-020335 Bucharest, sector 2
Tel. +40 (0) 316 201 257
Fax +40 (0) 316 201 258
E-Mail: office-romania@geze.com

Russian Federation
GEZE GmbH Representative
Office Russia
Kolodesnij pereulok3, str. 25
Office Nr. 5201-5203
107076 Moskau
Tel. +7 (0) 49 55 89 90 52
Fax +7 (0) 49 55 89 90 51
E-Mail: office-russia@geze.com

Scandinavia
GEZE Scandinavia AB
Mallslingan 10
Box 7060
18711 Täby, Sweden
Tel. +46(0)8-7323-400
Fax +46(0)8-7323-499
E-Mail: sverige.se@geze.com

Scandinavia
GEZE Norway
Industriveien 18 B
2072 Dal
Tel. +47(0)639-57200
Fax +47(0)639-57173
E-Mail: norge.se@geze.com

Scandinavia
GEZE Finland
Postbox 20
15871 Hollola
Tel. +358(0)10-4005100
Fax +358(0)10-4005120
E-Mail: finland.se@geze.com

Scandinavia
GEZE Denmark
Mærkærvej 13 J-K
2630 Taastrup
Tel. +45(0)46-323324
Fax +45(0)46-323326
E-Mail: danmark.se@geze.com

South Africa
DCLSA Distributors (Pty.) Ltd.
118 Richards Drive, Midrand,
Halfway House Ext. 111
P.O. Box 7934
Midrand 1685
Tel. +27(0)113158286
Fax +27(0)113158261
E-Mail: info@dlsa.co.za

Switzerland
GEZE Schweiz AG
Bodenackerstrasse 79
4657 Dulliken
Tel. +41-(0)62-2855400
Fax +41-(0)62-2855401
E-Mail: schweiz.ch@geze.com

Turkey
GEZE GmbH Türkiye - Istanbul
İrtibat Bürosu
Ataşehir Bulvarı, Ata 2/3
Plaza Kat: 9 D: 84 Ataşehir
Kadıköy / İstanbul
Tel. + 90 (0) 21 64 55 43 15
Fax + 90 (0) 21 64 55 82 15
E-Mail: office-turkey@geze.com

Ukraine
Repräsentanz GEZE Ukraine TOV
ul. Viskoznaya, 17, building 93-B,
office 12
02094 Kiev
Tel. +38 (0) 44 501 22 25
Fax +38 (0) 44 499 77 25
E-Mail: office-ukraine@geze.com

United Arab Emirates/GCC
GEZE Middle East
P.O. Box 17903
Jebel Ali Free Zone
Dubai
Tel. +971(0)4-8833112
Fax +971(0)4-8833240
E-Mail: geze@emirates.net.ae

United Kingdom
GEZE UK Ltd.
Blenheim Way
Fradley Park
Lichfield
Staffordshire WS13 8SY
Tel. +44(0)1543443000
Fax +44(0)1543443001
E-Mail: info.uk@geze.com



143015-00

GEZE